

Llengua 4t primària

Temari resumit i adaptat

ESDRÚIXOLES PLANES AGUDES

Les paraules tenen síl·labes.

Poden tenir una o dues o tres o quatre o més síl·labes.

En cada paraula sempre hi ha una síl·laba que sona més forta.

Segons com sigui la síl·laba que pronunciem mes forta classifiquem les paraules en:

Esdrúixoles, planes, agudes

Imaginem que les paraules són com un tren amb vagons.

En cada vagó posarem una síl·laba.

Imaginem una paraula de quatre síl·labes inventada per nosaltres:

calabrata

La separem per síl·labes i posem cadascuna en un vagó.

Ca

la

bra

ta

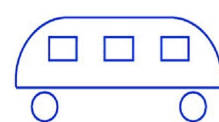
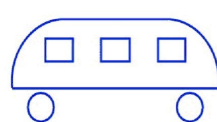
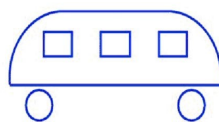
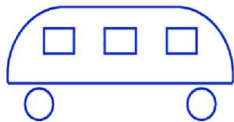

Doncs bé, com la paraula l'hem inventat nosaltres podem pronunciar més fort la síl·laba que vulguem.

Si pronunciem més forta l'última és **Aguda**

Si pronunciem més forta la penúltima és **Plana**

Si pronunciem més forta la antepenúltima o la qual va abans de la antepenúltima és **Esdrúixola**

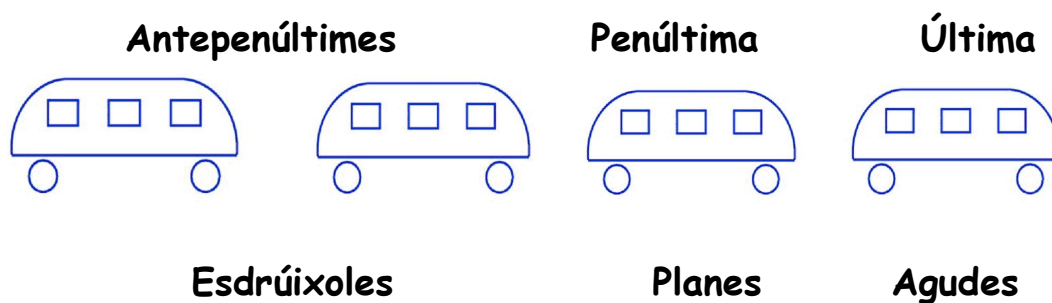

Ara anem a practicar.

De les següents paraules has de posar:

-El nombre de síl·labes.

- Un cercle en la qual penses que és la síl·laba més forta.

-Si és esdrúixola, plana, aguda.

història

olfacte

meló

sofà

bolígraf

mímica

cadira

màquina

estudiant

gramàtica

jove

tómbola

sostre

terra

vidre

estruç

cocodril

ovella

Ramon

Les normes d'accentuació en castellà i català són semblants, però no són iguals.

En Català hi ha dos tipus d'accent, de titlles

accent greu (obert): ` càmera

accent agut (tancat): ´ Matí

Les **a** accentuades sempre amb accent `

càmera

Les **i** **u** sempre amb accent ´

autobús

Les **e** **o** amb ` o ´

església telèfon camió però

Paraules agudes

Les paraules que sonen amb més força la darrera síl·laba

Duen accent si acaben en:

Vocal a, e, i, o , u

-S : -as, -es, -is, -os, -us

-en , - in

En aquestes paraules agudes posa accent si és necessari:

Gimnastica

Camio

Ramon

Cocodril

Parxis

Capita

Paraules planes

Les paraules que sonen amb més força la penúltima síl·laba

Duen accent si **NO** acaben en:

Vocal a, e, i, o , u

-S : -as, -es, -is, -os, -us

-en , - in

Exercicis 3, 4 pàgina 37

En aquestes paraules planes posa accent si és necessari:

album

tonyina

maduixa

sorpresa

formiga

Paraules esdrúixoles

Les paraules que sonen amb més força la antepenúltima síl·laba o la anterior a la antepenúltima

Duen accent **SEMPRE**

En aquestes paraules esdrúixoles posa accent:

Anima

Musica

Esdrúixola

Fantastica

Exercicis:

- Compta les sí·labes de les següents paraules
- Encercla la sí·laba tònica (la del cop de veu)

Informàtica

Camió

Passat

Història

Cadena

Escala

Hipopòtam

Fórmula

Màquina

Termòmetre

Ambulància

Fàbrica

Ara Classifica-les:

Esdrúixoles	Planes	Agudes

Per a practicar tot l'anterior adreces d'internet:

Comptar síl·labes

<http://www.edu365.cat/primaria/muds/catala/sillabes/index.htm#>

Per practicar i saber quina és la síl·laba tònica de les paraules.

Hi ha una part explicativa, una pràctica i una autoevaluació:

<http://www.edu365.com/primaria/muds/catala/tonica/index.htm>

http://clic.xtec.net/db/act_es.jsp?id=1277

Separar i comptar síl·labes

Enric Peiris Poch ✉

CEIP Mn. Baldiri Rexach

Banyoles (Pla de l'Estany)

Separar y contar sílabas trabaja la separación de las sílabas, dígrafos e hiatos en Lengua Catalana.

El paquete se divide en tres niveles que van desde Ciclo Medio a Ciclo Superior, en algunos casos también podría ser utilizado en ESO.

- 1r Nivel: Sílabas
- 2º Nivel: Dígrafos
- 3r Nivel: Sílabas, diptongos e hiatos



[http://clic.xtec.net/db/act_es.jsp?id=](http://clic.xtec.net/db/act_es.jsp?id=1262)

http://clic.xtec.net/db/act_es.jsp?id=1262

Síl·labes, tonificació i accentuació

Neus Pascual Miralles ✉

CEIP Mestre Guillem Galmés

Sant Llorenç des Cadassar (Balears)

Paquete de actividades de lengua catalana formado por tres bloques temáticos:

- **Síl·labes:** contar sílabas, separación de sílabas, los dígrafos y tipos de palabras según el nombre de sílabas.
- **Tonificación:** sílabas tónicas y átonas y tipos de palabras según la sílaba tónica.
- **Reglas de acentuación:** tipos de acentos, palabras agudas, planas y esdrújulas, reglas de acentuación, diptongo y el acento diacrítico.

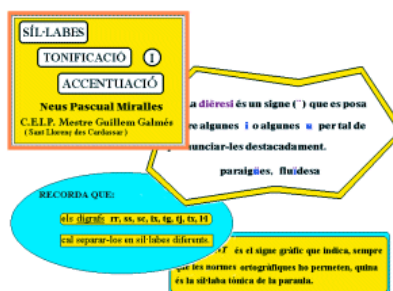

Els possessius

Són paraules que indiquen, que ens diuen a quina persona o persones pertany un ésser o objecte.

Singular	Masculí	meu, teu, seu, nostre, vostre, seu
	Femení	meva, teva, seva, nostra, vostra, seva
Plural	Masculí	meus, teus, seus, nostres, vostres, seus
	Femení	meves, teves, seves, nostres, nostres, seves

Els demostratius

Són les paraules que ens diuen les distàncies a la qual estan objectes, animals o persones.

	Singular		Plural	
	Masculí	Femení	Masculí	Femení
Proximitat	aquets	aquesta	aquests	aquestes
Distància mitjana	aqueix	aqueixa	aqueixos	aqueixes
Llunyania	aquell	aquella	aquells	aquelles



Llunyania **Aquella silla**



Distància mitjana **Aqueixa cadira**



Proximitat **Aquesta cadira**

Exercicis 1, 2, 3, pàgina 34

L'apòstrof

Els articles **el** i **la** s'apostrofen (**l'**) davant d'una paraula que comença per vocal (a, e, i, o, u) o h.

Encara que no sempre

L'article **EL** (masculí) s'apostrofa sempre davant de paraules que comencen per a, e, i, o, u, h

L'article **La** (femení) s'apostrofa sempre davant de paraules que comencen per a, e, i, o, u, h

(Excepció: No s'apostrofa davant de paraules que comencen per i, u, hi, hu àtones)

Exemples: *La universitat* *La humanitat*

La utilitat *La història* *La Informació*

(Àtones: quan el cop de veu NO es fa en elles)

Article "el" (masculí) apostrofam sempre davant de:

L' {
a l'avió
e l'estiu
i l'indi
o l'ou
u l'ull

h l'home

Article "la" (femení) apostrofam davant de:

L' { a l'ala
e l'escala
i l'illa
o l'olla
u l'ull

h l'hac

Quan i, u, hi, hu "àtones"
no apostrofam

Practiquem l'apòstrof

Posa: Ei La L'

davant de les següents paraules:

ham

palmera

tresor

tractor

avió

marieta

informació

història

urbanització

entrega

investigació

associació

naturalesa

home

reciclatge

article

escola

implicació

univers

llapis

illa

sabata

ungla

hospital

Àfrica

injecció

hivern

intel·ligència

higiene

àvia

indústria

hospital

Irene

esquena

humitat

última

universitat

institut

hiena

aire

iogurt

Helena

Rosa

Eduard

CONTRACCIONS

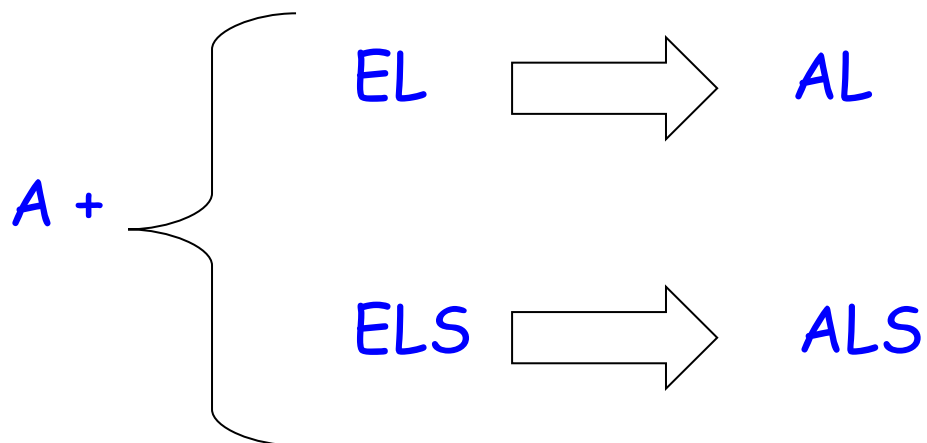

Quina és la forma correcta?

Hem d'anar a el cinema

Hem d'anar al cinema

Dona la pilota a els nins

Dona la pilota als nins

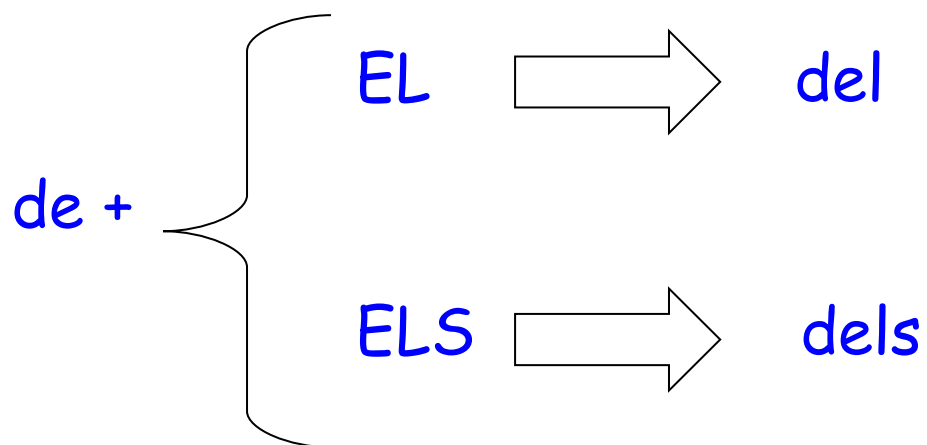

Quina és la forma correcta?

La sabata de el nin

La sabata del nin

Els elefants de els circs

Els elefants dels circs

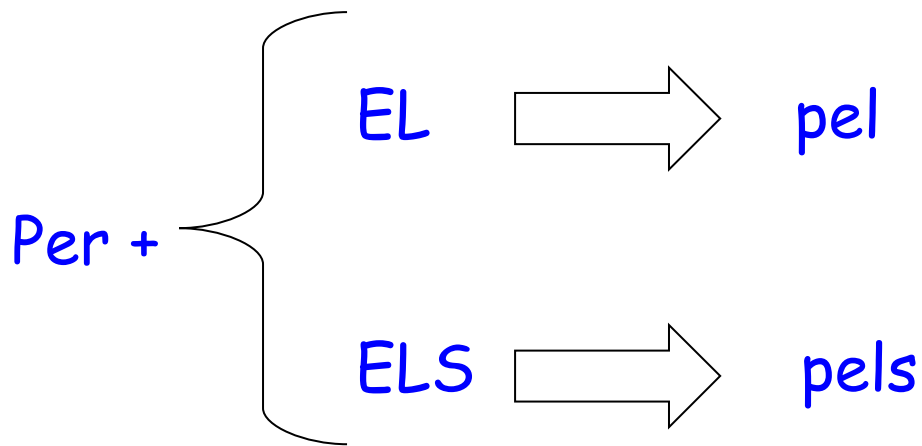

Quina és la forma correcta?

El regal per el nin

El regal pel nin

Els jocs són per els nins

Els jocs són pels nins

El verb és la paraula que expressa una acció

Encercla els verbs de les oracions següents:

Joan fabrica escultures de fang.

Maria menja llepolies

Cristina corr molt ràpid

Rosa dorm molt bé

Pere canta i Manel toca la guitarra

El verb és la paraula que expressa una acció

Segons el moment de l'acció els verbs tenen diversos TEMPS

Quan aquesta acció es situa al present: Temps Present

Avui jo vaig al col·legi

Quan aquesta acció es situa al passat: Temps Passat

Ahir jo vaig anar al col·legi

Quan aquesta acció es situa al futur: Temps Futur

Demà jo aniré al col·legi

Digues quin temps utilitzaràs en cada cas:

- A) Per explicar què fas ara mateix
- B) Per explicar què faràs demà
- C) Per explicar què vares fer ahir

Conjugacions

Els verbs tenen moltes formes

El conjunt d'aquestes formes reb el nom de
conjugació

En català hi ha tres conjugacions:

Primera conjugació Infinitiu acabat en **-AR**

Segona conjugació Infinitiu acabat en **-ER -RE**

Tercera conjugació Infinitiu acabat en -IR

El infinitiu és el "nom" que té un verb

Per exemple, aquestes formes:

menjava, menjaré, menj, he menjat, menjaria,
menjarem, menjaveu, heu menjat,

Totes pertanyen al verb "MENJAR"

Menjar és el infinitiu

Acabat en -AR i per tant de la Primera conjugació

Exercicis 1, 2, 3, 4, Llibre pàgina 58

El guionet

Feim servir el guionet per:

- Escriure els nombres:

Exemple:

27 = Vint-i-set

- Quan una paraula formada per la unió de dues paraules una acaba en vocal i l'altra que comença per:

R	S	X
---	---	---

Exemples:

Para-sol

Penya-segat

Gira-sol

Para-xocs

Barba-rossa

Guarda-robes

Quan hem de posar el guionet a un nombre?

Recorda't d'aquestes lletres:

D - U - C

Desenes - Unitats - Centenes

Què significa això?

Quan escrivim un nombre posarem guionets entre les desenes i les unitats i les unitats i les centenes

Anem a practicar-ho !

243

D - U - C

U - C

D - U

Dos - cents

quaranta - tres

Exemples guionet

Anem a escriure amb lletres 34

Desenes Unitats

3 4

Recordem la norma "D-U-C"

Desenes-unitats-centenes

En 34 tenim desenes i unitats, aleshores sí haurem de posar guionet: Trenta-quatre

Ara anem a escriure amb lletres 134

Centenes Desenes Unitats

1 3 4

La norma ens diu que entre les desenes i les unitats sí tenc que posar guionet.

La mateixa norma ens diu que no hem de posar guionet entre centenes i desenes

Així doncs escriurem: cent trenta-quatre

Exercicis:

Escriure amb lletres:

15

24

78

89

46

101

115

124

265

356

478

432

567

Ortografia de X IX

- A principi de paraula

Posarem X

- Després de
consonant

Exemples de paraules amb X

A principi de paraula Després de consonant

Xilòfon Panxa

Xancleta Xarxa

Xiprer Porxo

Xifra

- Entre vocals

Posarem IX

- A final
de
paraul
a

Exemples de paraules amb X

Entre vocals A final de paraula

caixa Peix

rebaixa Eix

Fer exercicis del quadern trimestral

Copia:

Xocolata

Xilòfon

Xarop

Peix

Dibuix

Panxa

Caixa

Xifra

Xavier

Queixal

Maduixa

Xinès

Calaix

Xalet

Xeringa

Tema 11: Els temps composts

Els verbs son aquelles paraules que expressen accions.

El verbs poden tenir formes **simples** o **compostes**

Formes simples: formats per una paraula
(riure, córrer, menjar...)

Formes compostes: Formats per dues paraules

Una d'aquestes paraules és sempre una forma del Verb Haver

(Ha comprat, han corregut, havia anat...)

Fer Exercicis 1, 3, Planes 130, 131

Tema 14: L'oració: Subjecte i predicat

Exercicis:

1. Copia només els grups de paraules que formin oracions:

Recorda que per ser oracions:

Han de estar ordenades

Han de tenir al menys un verb

Han de tenir sentit, volen dir qualche cosa

- Estic sense amb llibres
- Albert va passar molt fred
- Els nens i jo

- Ens agraden les mandarines
- Paraules les bé sonen

- Ja han arribat els teus pares?

.....

.....

.....

2) Encercla de blau el subjecte i de vermell el predicat de les següents oracions:

Joan i Manel varen anar a fer feina avui

El meu pare és metge

El moix blanc es passeja pel terrat

La meva mare s'ha anat a fer la compra

Els nins neden en el llac

La planta de l'entrada és verda i molt guapa

Dolors estudia anglès

La vaca marró passeja pel prat

Una gran pedra va copejar el cristall

El teu veí del cinquè treballa en el camp

La clau de l'armari va desaparèixer ahir

Aquest paper blanc té taques de cafè

En Amèrica del sud abunden les selves

Un home vell va pujar per l'escala

El vaixell va naufragar a prop de la costa

En la platja van aparèixer molts peixos morts

Una niguls grisos amenacen tempesta

L'autobús va arribar a les deu

Dos homes de negre dispararen sobre la víctima

Des de la muntanya baixava aigua fresca

És molt veloç aquest esportista

El nostre diccionari costava vuitanta euros

Ella va escriure la carta el dimarts

El mes qui ve comencen les vacances

Des de la finestra veiem el mar

La visita al museu ens va encantar.

Joana ves amb compte amb les abelles

El termòmetre arribava a els 45 graus.

La borsa dels diners va caure sobre la taula.

3.- Escriu el subjecte de les següents oracions

Xim escriu moltes cartes als seus amics

• _____

No ha estat ella

- _____

Els nous veïns es van mudar ahir

- _____

Van aprovar l'examen tots els alumnes?

- _____

Ella no recorda a on ha deixat les claus

- _____

Jo no l'hi he donat

- _____

Aquest llibre ho va escriure Miguel de Cervantes

- _____

5.- Relaciona aquests grups de paraules per a formar oracions

Escriu-les després-es.

Joana i jo mai veiem aquests programes de televisió

Els espectadors van a la piscina totes les setmanes

Mar va escoltar atentament al
mestre

Joan va perdre el bus de les tres

Xisco i Pere varen aplaudir molt de temps

* _____

* _____

* _____

* _____

6. Assenyala el subjecte i el predicat de cadascuna de les oracions d'aquest text:

La festa d'aniversari d'Armand va ser un gran èxit. Tots els convidats varen encertar amb els seus regals. El berenar estava deliciós. Tots jugarem després d'haver dinat. Els convidats acabarem molt cansats, però feliços. Els nostres pares varen venir a buscar-nos a les nou.

Els enllaços

Les paraules que serveixen per unir paraules o grups de paraules entre si s'anomenen enllaços

Hi ha de dos tipus:

Preposicions

a, amb, de, en, per, cap,

entre, fins, sense, des de, fins a

Conjuncions

i, ni, o, però,

tanmateix, que, mentre,

com, si, perquè

Fer exercicis 1, 2, 3, 4 de la plana 155 del llibre

Fer exercicis 1, 2, 3, quadern activitats plana 20

L'oració: subjecte i predicat

L'oració és un conjunt de paraules ordenades amb sentit i que conté al menys un verb

Exemple:

Joan menja ensaimades

(És una oració, té paraules ordenades, té sentit i un verb)

Pere molt abans res pedra demà

(No és una oració, ni té sentit, ni ordre ni verb)

Les oracions tenen subjecte i predicat

Subjecte: Persona animal o cosa que fa l'acció del verb

Exemple:

Rosa estudia matemàtiques

(El subjecte és Rosa, que és la que fa l'acció)

Predicat: Allò que es diu del subjecte, allò que fa

És la part de la frase a on està el verb

Exemple:

Eduard mira un documental d'animals

("Mira un documental" és allò que es diu del subjecte, allò que fa)

Fer exercicis 3, 4 pàgina 167 del llibre

Fer exercicis 2, 4, pàgines 28, 29 del quadern d'activitats

Tema 14: L'oració: Subjecte i predicat

Exercicis:

1. Copia només els grups de paraules que formin oracions:

Recorda que per ser oracions:

Han de estar ordenades

Han de tenir al menys un verb

Han de tenir sentit, volen dir qualche cosa

- Estic sense amb llibres

- Albert va passar molt fred

- Els nens i jo

- Ens agraden les mandarines

- Paraules les bé sonen

- Ja han arribat els teus pares?

.....

.....

.....

2) Encercla de blau el subjecte i de vermell el predicat de les següents oracions:

Joan i Manel varen anar a fer feina avui

El meu pare és metge

El moix blanc es passeja pel terrat

La meva mare s'ha anat a fer la compra

Els nins neden en el llac

La planta de l'entrada és verda i molt guapa

Dolors estudia anglès

La vaca marró passeja pel prat

Una gran pedra va copejar el cristall

El teu veí del cinquè treballa en el camp

La clau de l'armari va desaparèixer ahir

Aquest paper blanc té taques de cafè

En Amèrica del sud abunden les selves

Un home vell va pujar per l'escala

El vaixell va naufragar a prop de la costa

En la platja van aparèixer molts peixos morts

Una niguls grisos amenacen tempesta

L'autobús va arribar a les deu

Dos homes de negre dispararen sobre la víctima

Des de la muntanya baixava aigua fresca

És molt veloç aquest esportista

El nostre diccionari costava vuitanta euros

Ella va escriure la carta el dimarts

El mes qui ve comencen les vacances

Des de la finestra veiem el mar

La visita al museu ens va encantar.

Joana ves amb compte amb les abelles

El termòmetre arribava a els 45 graus.

La borsa dels diners va caure sobre la taula.

3.- Escriu el subjecte de les següents oracions

Xim escriu moltes cartes als seus amics

- _____

No ha estat ella

- _____

Els nous veïns es van mudar ahir

- _____

Van aprovar l'examen tots els alumnes?

- _____

Ella no recorda a on ha deixat les claus

- _____

Jo no l'hi he donat

- _____

Aquest llibre ho va escriure Miguel de Cervantes

• _____

5.- Relaciona aquests grups de paraules per a formar oracions

Escriu-les després:

Joana i jo mai veiem aquests programes de televisió

Els espectadors van a la piscina totes les setmanes

Mar va escoltar atentament al
mestre

Joan va perdre el bus de les tres

Xisco i Pere varen aplaudir molt de temps

* _____

* _____

*

*

*

6. Assenyala el subjecte i el predicat de cadascuna de les oracions d'aquest text:

La festa d'aniversari d'Armand va ser un gran èxit. Tots els convidats varen encertar amb els seus regals. El berenar estava deliciós. Tots jugarem després d'haver dinat. Els convidats acabarem molt cansats, però feliços. Els nostres pares varen venir a buscar-nos a les nou.

Per fer a ca nostra amb l'ordinador:

<http://www.edu365.cat/primaria/muds/castella/sujeto/index.htm>

<http://roble.pntic.mec.es/~msanto1/lengua/1oracion.htm>

[http://www.editorialteide.es/elearning/Primaria.asp?IdJuego=1558
&IdTipoJuego=2](http://www.editorialteide.es/elearning/Primaria.asp?IdJuego=1558&IdTipoJuego=2)

Prova Tema 14: L'oració: Subjecte i predicat

1. Copia només els grups de paraules que formin oracions:

Recorda que per ser oracions:

Han de estar ordenades

Han de tenir al menys un verb

Han de tenir sentit, volen dir qualche cosa

- Estic fred no res coses

- Joan té molta fam

- Maria i jo

- No ens agraden les taronges

- Mossegar ca nin un va a

- Ja han vingut els nins?

.....

.....

.....

2) Encercla de blau el subjecte i de vermell el predicat de les següents oracions:

Joan i Manel varen anar a fer feina avui

El meu pare és policia

El ca negre es passeja pel pati de ca meva

Els cignes nedan en el llac

Rosa estudia anglès a l'escola d'idiomes

La clau de l'armari va desaparèixer ahir

El vaixell va naufragar a prop de la costa

En la platja van aparèixer molts peixos morts

L'autobús va arribar a les deu

Ella va escriure la carta el dimarts

3.- Escriu el subjecte de les següents oracions

Pere dona molts diners als pobres

• _____

La culpable ha estat ella

• _____

Els meus veïns són de Muro

• _____

Tots els alumnes de n'Eduard varen aprovar l'examen

• _____

Nosaltres
tres

varen perdre el bus de les

Manel i Maria

varen dormir molt de temps

*

*

*

*

*

Per fer a ca nostra amb l'ordinador:

<http://www.edu365.cat/primaria/muds/castella/sujeto/index.htm>

<http://roble.pntic.mec.es/~msanto1/lengua/1oracion.htm>

[http://www.editorialteide.es/elearning/Primaria.asp?IdJuego=1558
&IdTipoJuego=2](http://www.editorialteide.es/elearning/Primaria.asp?IdJuego=1558&IdTipoJuego=2)

Prova tema 15: Classes d'oracions

Nom:

Data:

1. Ompl els buits amb les següents paraules:

IMPERATIVES ENUNCIATIVES
INTERROGATIVES EXCLAMATIVES

 : Quan donam una informació

Posa un exemple:

 : Quan demanam una informació

Posa un exemple:

 : Quan expressam alegria,
enfad, sorpresa... o quan cridam

Rosa és alumna de n'Eduard ?

Rosa és alumna de n'Eduard ! _____

Rosa seràs alumna de n'Eduard !

3.Posa aquesta oració con cada tipus
d'oració:

Aquest mes acaben les classes

Enunciativa:

Interrogativa: _____

Exclamativa: _____

Imperativa: _____

Per fer a ca nostra amb l'ordinador:

<http://www.edu365.cat/primaria/muds/castella/sujeto/index.htm>

<http://roble.pntic.mec.es/~msanto1/lengua/1oracion.htm>

[http://www.editorialteide.es/elearning/Primaria.asp?IdJuego=1558
&IdTipoJuego=2](http://www.editorialteide.es/elearning/Primaria.asp?IdJuego=1558&IdTipoJuego=2)

La B i la V

Recorda:

Els verbs que ens expliquen accions del
passat acaben en **-AVA**

Exemples:

tapava

menjava

estava

aturava

bufava

passejava

caminava preguntava

Exercici: Fer una frase amb cada verb anterior.

- El nin tapava el forat amb el peu

-

-

-

-

-

-

-

Quan sona BL o BR

Escrivim B

Exemples:

arbre

octubre

obrir

poble

timbre

biblioteca

Exercici: Fer una frase amb cada paraula anterior

Escrivim B darrere de M

Escrivim V darrere de N

Exemples:

cambrer

enveja

invent

ambulància

novembre

embut

Exercici: Fer una frase amb cada paraula anterior

Quan una paraula finalitza en -U
els seus derivats fan servir la V

Exemples:

nau navegar

neu nevar

blau blava

meu meva

Quan una paraula finalitza en -P

Els seus derivats fan servir la -B

Llop lloba

Cap Caber

Sap saber

Tema 14: L'oració: Subjecte i predicat

Exercicis:

1. Copia només els grups de paraules que formin oracions:

Recorda que per ser oracions:

Han de estar ordenades

Han de tenir al menys un verb

Han de tenir sentit, volen dir qualche cosa

- Estic sense amb llibres
- Albert va passar molt fred
- Els nens i jo

- Ens agraden les mandarines

- Paraules les bé sonen

- Ja han arribat els teus pares?

.....

.....

.....

2) Encercla de blau el subjecte i de vermell el predicat de les següents oracions:

Joan i Manel varen anar a fer feina avui

El meu pare és metge

El moix blanc es passeja pel terrat

La meva mare s'ha anat a fer la compra

Els nins neden en el llac

La planta de l'entrada és verda i molt guapa

Dolors estudia anglès

La vaca marró passeja pel prat

Una gran pedra va copejar el cristall

El teu veí del cinquè treballa en el camp

La clau de l'armari va desaparèixer ahir

Aquest paper blanc té taques de cafè

En Amèrica del sud abunden les selves

Un home vell va pujar per l'escala

El vaixell va naufragar a prop de la costa

En la platja van aparèixer molts peixos morts

Una niguls grisos amenacen tempesta

L'autobús va arribar a les deu

Dos homes de negre dispararen sobre la víctima

Des de la muntanya baixava aigua fresca

És molt veloç aquest esportista

El nostre diccionari costava vuitanta euros

Ella va escriure la carta el dimarts

El mes qui ve comencen les vacances

Des de la finestra veiem el mar

La visita al museu ens va encantar.

Joana ves amb compte amb les abelles

El termòmetre arribava a els 45 graus.

La borsa dels diners va caure sobre la taula.

3.- Escriu el subjecte de les següents oracions

Xim escriu moltes cartes als seus amics

• _____

No ha estat ella

- _____

Els nous veïns es van mudar ahir

- _____

Van aprovar l'examen tots els alumnes?

- _____

Ella no recorda a on ha deixat les claus

- _____

Jo no l'hi he donat

- _____

Aquest llibre ho va escriure Miguel de Cervantes

- _____

5.- Relaciona aquests grups de paraules per a formar oracions

Escriu-les després-es.

Joana i jo mai veiem aquests programes de televisió

Els espectadors van a la piscina totes les setmanes

Mar va escoltar atentament al
mestre

Joan va perdre el bus de les tres

Xisco i Pere varen aplaudir molt de temps

* _____

* _____

* _____

* _____

6. Assenyala el subjecte i el predicat de cadascuna de les oracions d'aquest text:

La festa d'aniversari d'Armand va ser un gran èxit. Tots els convidats varen encertar amb els seus regals. El berenar estava deliciós. Tots jugarem després d'haver dinat. Els convidats acabarem molt cansats, però feliços. Els nostres pares varen venir a buscar-nos a les nou.

Per fer a ca nostra amb l'ordinador:

<http://www.edu365.cat/primaria/muds/castella/sujeto/index.htm>

<http://roble.pntic.mec.es/~msanto1/lengua/1oracion.htm>

[http://www.editorialteide.es/elearning/Primaria.asp?IdJuego=1558
&IdTipoJuego=2](http://www.editorialteide.es/elearning/Primaria.asp?IdJuego=1558&IdTipoJuego=2)

Prova Català Adaptada

Nom:

Data:

Recorda:

El verb és la paraula que expressa una acció

1. Encercla els verbs de les oracions següents

Joan corr molt ràpid i Maria cuina molt bé

El pianista tocava el piano amb molta habilitat

Na Rosa estudia amb el seu pare matemàtiques

Cada dia menjem llenties i ciurons

El ca mossega al moix

L'orquestra de Palma ha anat a Rússia a tocar

Recorda:

Segons el moment de l'acció els verbs tenen diversos TEMPS:

Present / Passat / Futur

2. Digues quin temps utilitzaràs en cada cas:

A) Per explicar què fas ara mateix: _____

B) Per explicar què faràs demà: _____

C) Per explicar què vares fer ahir: _____

3) Indica el temps del següents verbs:

Jo menj fruita

El nin tocava la guitarra

Nosaltres anirem a l'escola

Pere anirà demà a Palma

Escriuré una carta

Recorda: En català hi ha tres conjugacions:

Primera conjugació Infinitiu acabat en **-AR**

Segona conjugació Infinitiu acabat en **-ER -RE**

Tercera conjugació Infinitiu acabat en **-IR**

4) Indica si són de la primera, segona o tercera conjugació els infinitius del verbs següents:

Menjar

Córrer

Cosir

Escriure

Veure

Nedar

Escriure

Patir

Tenir

Cantar

5. Escriu els vint primers nombres amb lletres

1

2

- 3
- 4
- 5
- 6
- 7
- 8
- 9
- 10
- 11
- 12
- 13
- 14
- 15
- 16
- 17
- 18

19

20

Prova tema 15: Classes d'oracions

Nom:

Data:

1. Ompl els buits amb les següents paraules:

IMPERATIVES ENUNCIATIVES

INTERROGATIVES EXCLAMATIVES

 : Quan donam una informació

Posa un exemple:

 : Quan demanam una informació

Posa un exemple:

 : Quan expressam alegria,
enfad, sorpresa... o quan cridam

Posa un exemple:

 : Quan donem una ordre
Quan prohibim qualche cosa

Posa un exemple:

2) Ara llegeix aquestes oracions, i posa de
quin tipus penses que són:

Rosa és alumna de n'Eduard _____

Rosa és alumna de n'Eduard ?

Rosa és alumna de n'Eduard ! _____

Rosa seràs alumna de n'Eduard !

3. Posa aquesta oració con cada tipus d'oració:

Aquest mes acaben les classes

Enunciativa:

Interrogativa: _____

Exclamativa: _____

Imperativa: _____
